

JOMOS Sprinklerschutzkorb

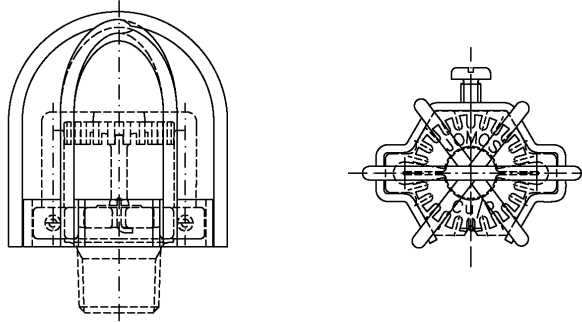

Bezeichnung	Artikel Nr.	Oberfläche	Breite	Höhe	Gewicht
Sprinklerschutzkorb	408 118	Stahl verchromt	55.0	61.0	0.041
Sprinklerschutzkorb	408 119	Stahl lackiert	55.0	61.0	0.041

Masse in **mm** / Gewicht in **Kg**

Material

Stahlblech St. 1.4301

Verwendung

hängende und stehende JOMOS Sprinkler und Sprühflutdüsen außer K- 160 Sprinkler stehend

Anwendung

Der Sprinklerschutzkorb dient zum Schutz gegen mechanische Einwirkungen. Nachträgliche Montage möglich.